

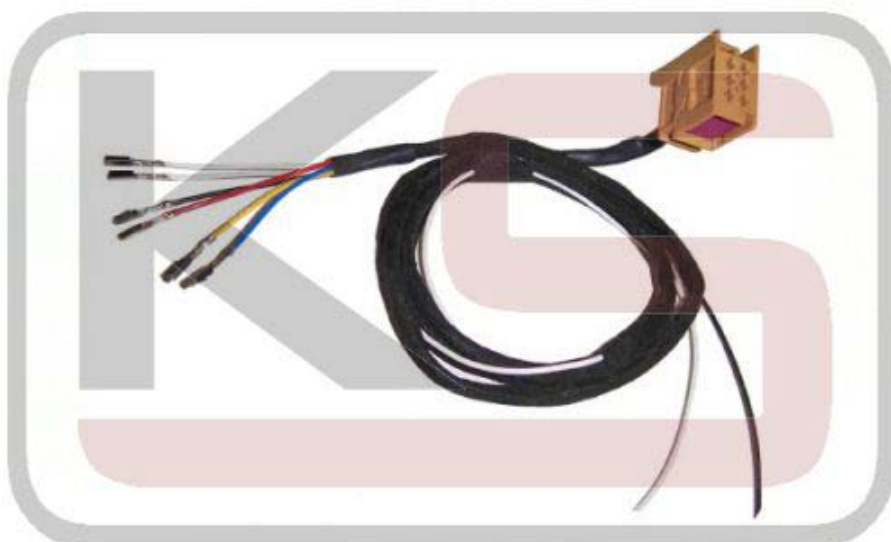

Инструкция по подключению кабеля круиз-контроля (GRA) VW T5

Внимание!!! При монтаже необходимо отключить аккумуляторную батарею.



Подключение кабеля круиз-контроля (GRA) к подрулевым переключателям

41 контактная штекерная колодка уже имеется на автомобиле, и она подключена к старому подрулевому переключателю.

Черный провод подключить к пин 28

Черно-белый провод подключить к пин 26 (этот провод состоит из двух частей)

Черно-белый провод подключить к пин 29 (этот провод состоит из двух частей)

Синий провод подключить к пин 31

Желтый провод подключить к пин 30

Белый провод подключить к пин 27

Подключение кабеля GRA к блоку управления бортовой электросетью

Подключите 6 –ти пиновую штекерную колодку в блок управления бортовой электросетью, в разъем F.

Черный провод подключите к разъему В в пин 3 блока управления бортовой электросетью, этот пин уже занят и к нему надо будет просто подключиться (припаять).



Рисунок 1. «Размещение блока управления бортовой электросетью»



Подключение кабеля GRA к E-Box

Черно-белый провод идет в моторный отсек к E-Box. Удалите облицовку аккумуляторной батареи, для этого выкрутите 8 винтов Torx (T25) крышки E-Box. Теперь проведите провод внутрь (можно сделать не большое отверстие) и подключите черно-белый провод к черной 10-ти контактной колодке к пину 1.

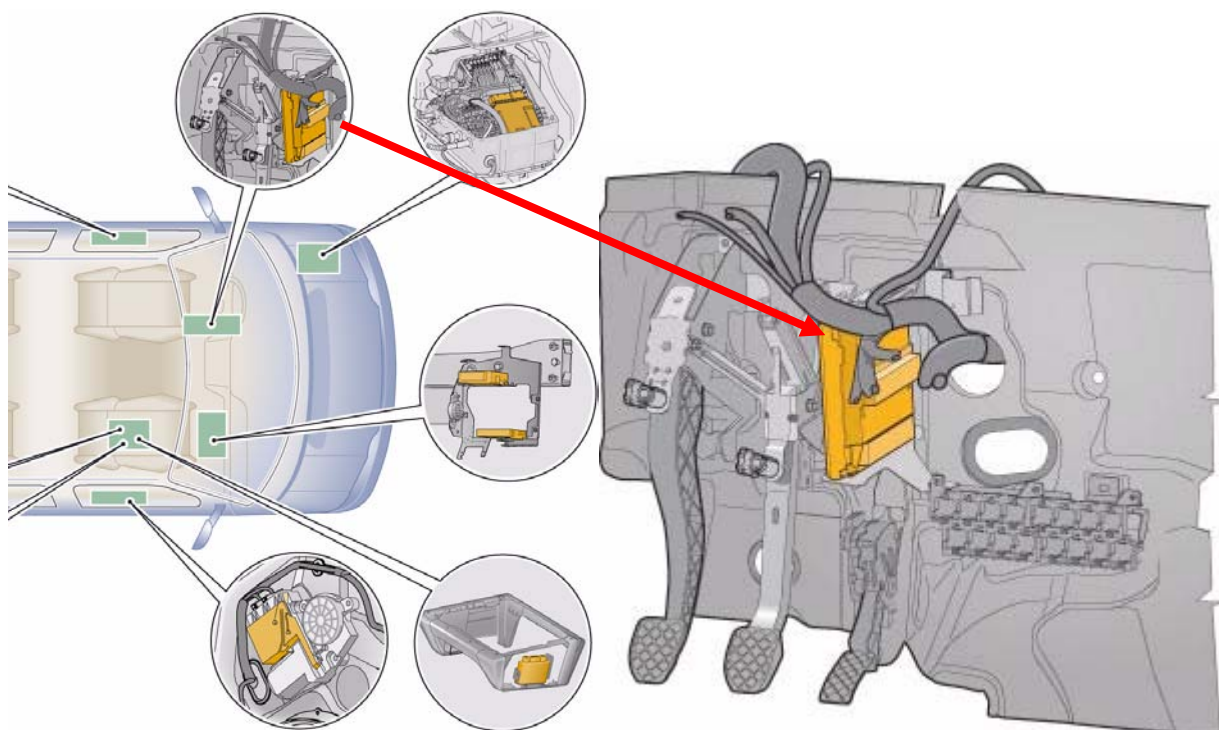
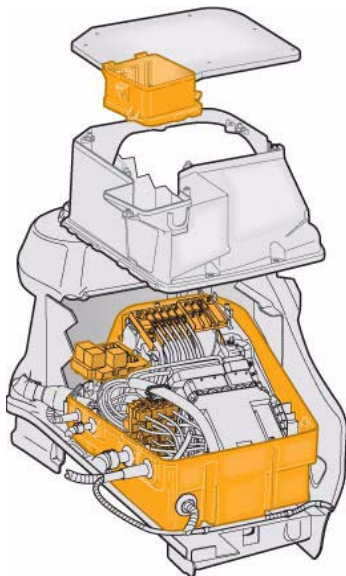
В E-Box находится два черных разъема, будьте внимательны при монтаже. Вам нужен 10-ти контактный разъем с пустым пин 1.

Кодировка прибора управления бортовой электросетью

STG 16 (рулевое колесо) выберете кодирование -> Функция 07

xxx?x: MFA/GRA

3 - с GRA

5 - с MFA и с GRA